



## TALLER DE TRANSPORTE DE CARGA ESPECIALIZADA

**CORPORACION MACEX, C.A.**

**UN**



**DE SERVICIOS**

## CONTENIDO:

- INTRODUCCION Y TIPOS DE PRODUCTOS
- MODOS DE TRANSPORTE
- CARACTERISTICAS TECNICAS
- PROCESOS, CARGA Y DESCARGA
- LOGISTICA & GUIAS PARA EL TRANSPORTE ADECUADO.
- VENTAJAS Y DESVENTAJAS
- INCOTERMNS
- CICLO DE PREGUNTAS Y CONCLUSIONES.



## INTRODUCCION Y TIPOS DE PRODUCTOS

MACEX, Consolidadora Venezolana de Carga Marítima y Aérea, con mas de 25 años de experiencia en el trafico internacional de carga. Basamos nuestros servicios en valores de calidad, responsabilidad, seguridad e interés en el bienestar común.

Representamos a empresas transnacionales de transporte especializado en bebidas, vinos, alimentos, detergentes, químicos, petroquímicos, cosméticos, aceites, demás productos líquidos y carga general, para y desde diversos orígenes en el mundo.



## Modos de Transporte: Totems/IBC's , Flexitanques e Isotankes

Líquidos a granel, contribuyendo al costo efectivo de la Cadena Logística, en envases debidamente adecuados, de alta calidad y seguros al ambiente, a través de importantes compañías en el sector de transporte mundial de líquidos tanto en IBC's, Flexitanques e Iso-Tanques:

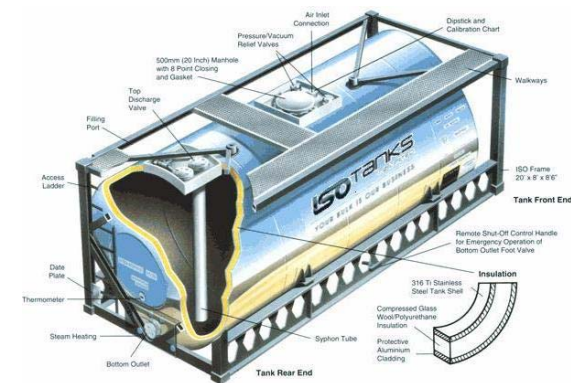



## Totems / IBC's Acero Inoxidable ( Cubicos & Cilindricos) y Plasticos:



Los de Acero Inoxidable son fabricados en inox 304, empilables y disponibles en capacidades de, 500, 750, 1000 e 1500 litros, con la opción de fondo plano u ovalados. Los Plásticos son generalmente de formato cúbico, por lo cual pueden transportar distintos tipos y cantidades de productos

*Visión global  
de carga*



El Flexitanque ofrece planeación y asistencia global para sus productos y servicios, aunado con una integración de asistencia en destino, lo que les permite la entrega de los productos de forma segura.

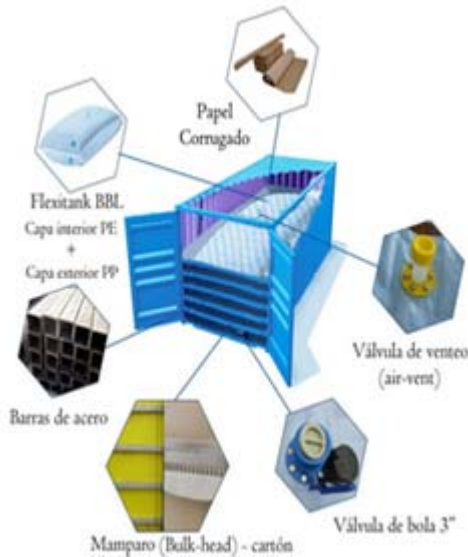

**Un servicio integral de origen a destino**



## PROCESO DE CARGA FLEXITANK

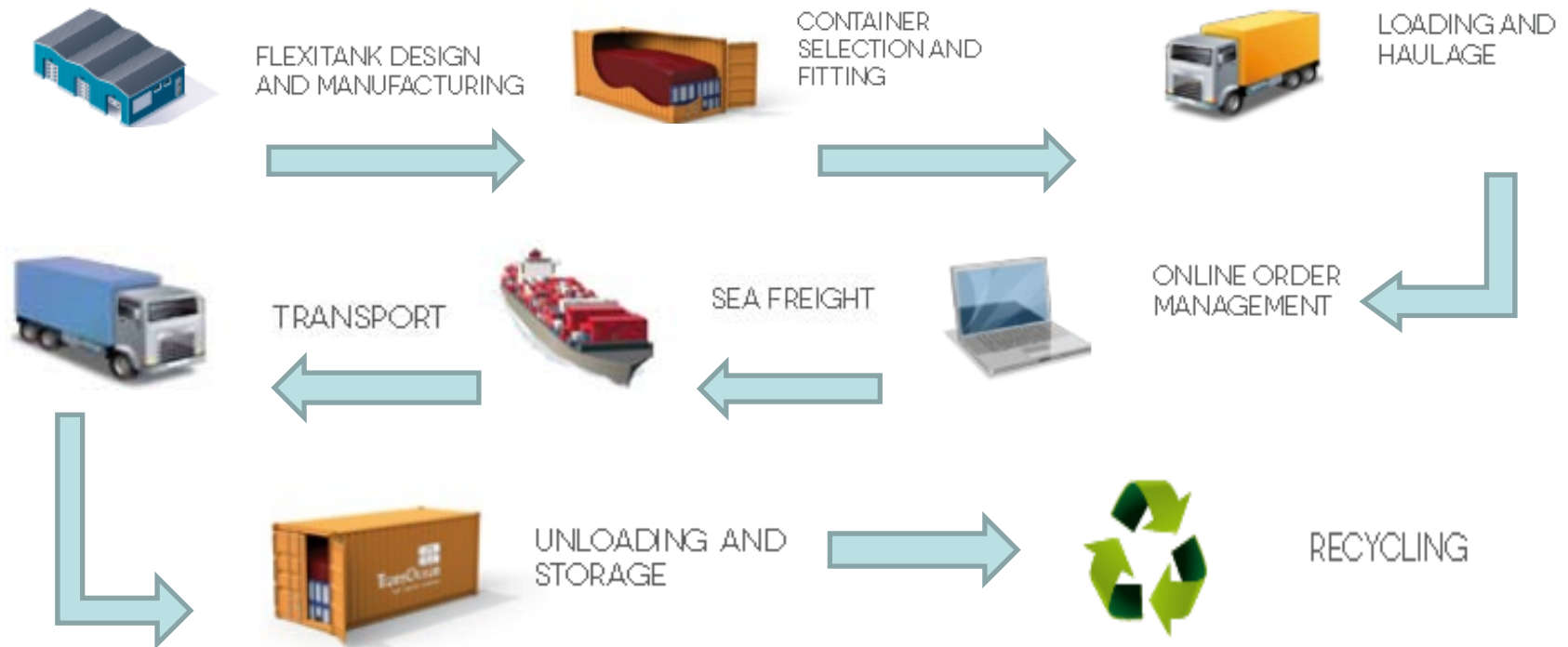



**Iso-tanques:**

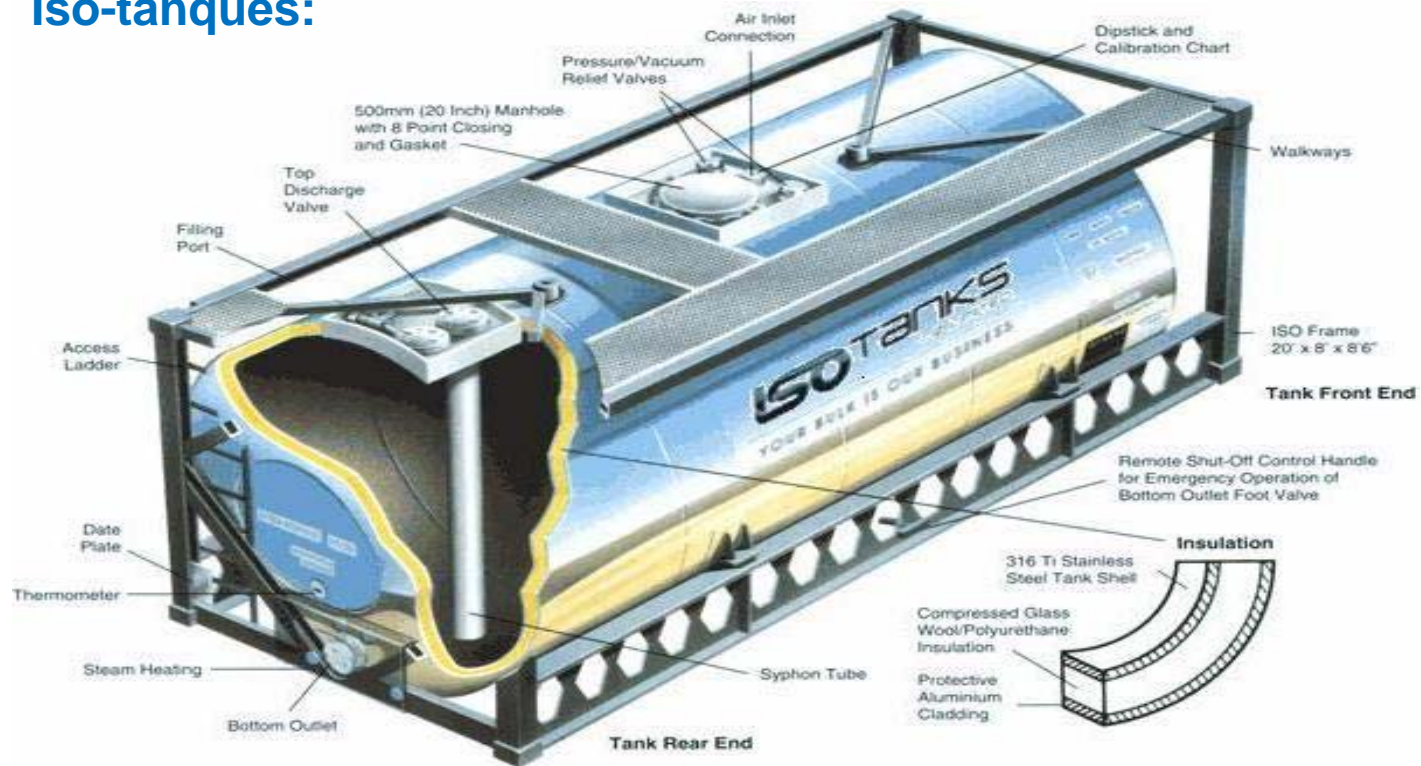



# Loading Guide



**Gravity loading through manhole.**

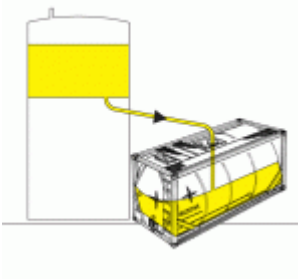

**Closed system' pumped loading through top or bottom outlets.**

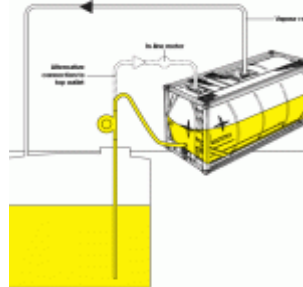

**Closed system' gravity loading through top or bottom outlets**

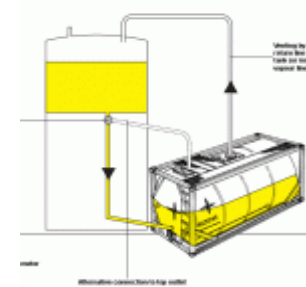

**Pressure loading through top or bottom outlet.**

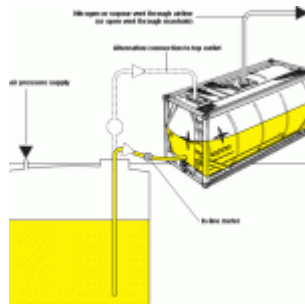

**Pumped loading through manhole**

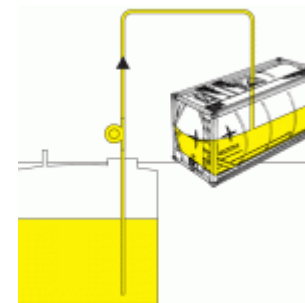

# Discharging Guide

## Gravity discharge

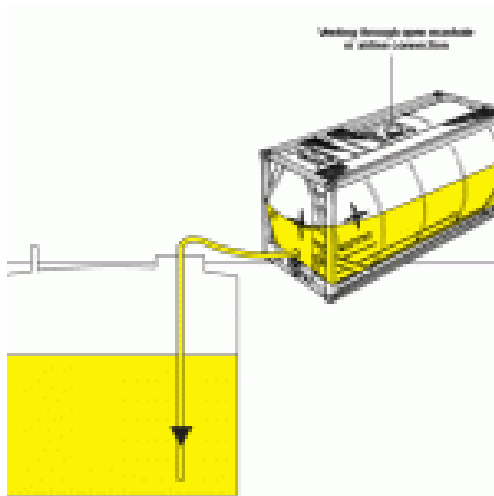

## Pumped discharge

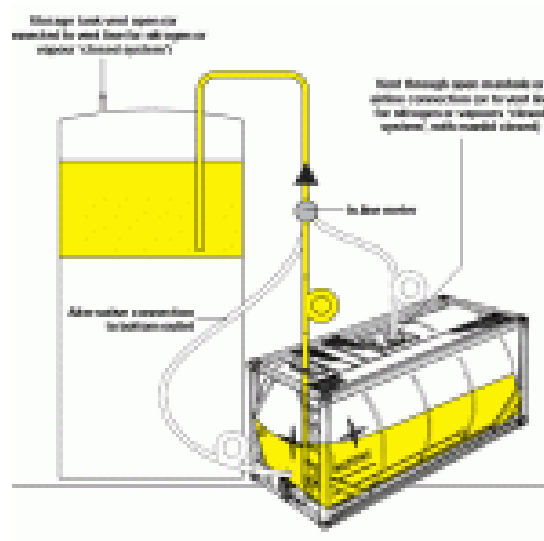

## Pressure discharge

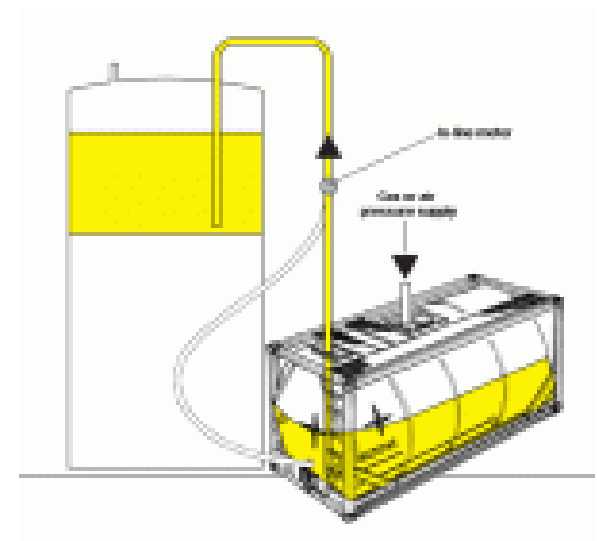



	<b>VENTAJAS</b>	<b>DESVENTAJAS</b>
ISO TANK	MANEJO CAPACIDAD MANEJO DE CARGA PELIGROSA RE-UTILIZABLE	DISPONIBILIDAD COSTO COSTO ADICIONAL LIMPIEZA DEMORAS
FELXITANK	DISPONIBILIDAD MENOR COSTO RIESGO RECICLABLE 100% COSTO DE MANETENIMIENTO DE STOCK GARANTIA + SEGURO	CAPACIDAD MANEJO DE CARGA PELIGROSA UNICO USO
TOTEMS / BODONES / IBC	MENOR COSTO	CAPACIDAD MANIPULACION



## Incoterm 2010

En 1936, por vez primera, la Cámara de Comercio Internacional (CCI), ubicada en París, publica como Incoterms 1936 (INternational Commercial TERMS), una serie de reglas internacionales para responder a estas necesidades de mercado.

Son términos ingleses de 3 letras que reflejan las normas de **aceptación voluntaria**, tanto para vendedor como para comprador, acerca de las condiciones de entrega de mercancías y/o productos.

**No son obligatorios.** la ICC (International Chamber of Commerce o Cámara de Comercio Internacional) definió estos términos como apoyo a las transferencias internacionales. Son normas de aceptación voluntaria entre vendedor y comprador. También pueden usarse para transporte nacional.



La última revisión de la ICC entró en vigor el 1 de enero de 2011. Modificó algunos Incoterms e introdujo algunos nuevos sobre los Incoterms 2000

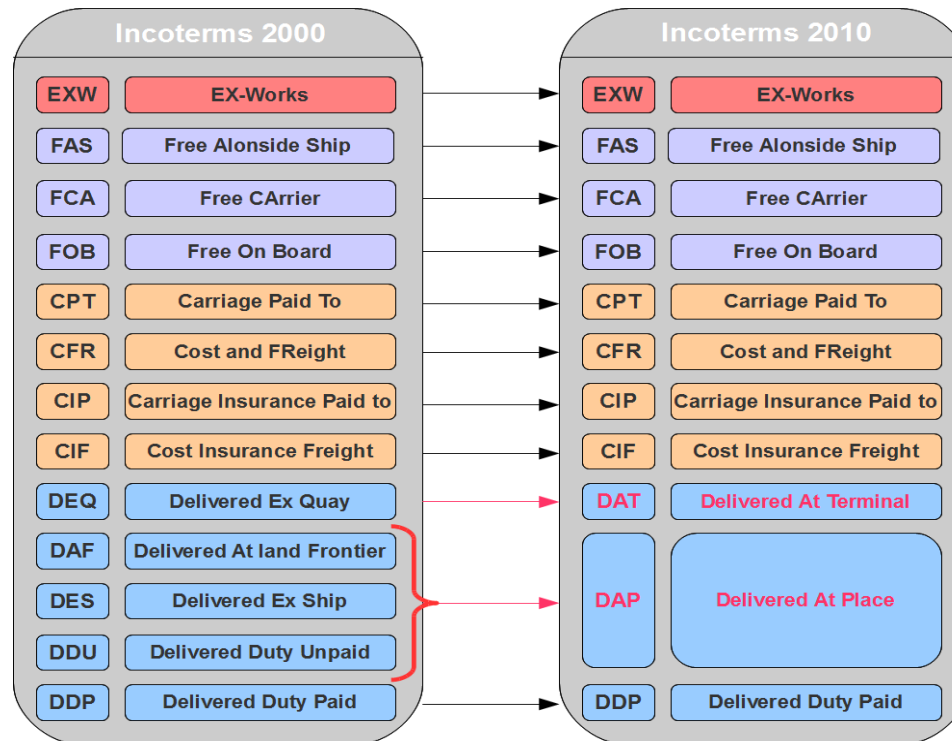



## INCOTERMNS

**(E - EXW)** Este es el único termino en el que el vendedor pone las mercancías a disposición del comprador en sus bodegas y supone un riesgo mínimo para el Vendedor.

**(F – FCA / FAS / FOB)** El vendedor se encarga de entregar la mercancía a un medio de transporte escogido por el comprador en el país de origen.  
Transporte principal no pagado

**(C – CFR / CIF / CPT / CIP)** En vendedor contrata el transporte, pero sin asumir riesgos de perdida o daños de la Mcia. O costos adicionales después de la entrega en el país de origen. (TRANSPORTE PRINCIPAL PAGADO)

**(D – DDP / DAT / DAP)** El vendedor soporta todos los gastos y riesgos necesarios para llevar la Mcia. Al punto de destino convenido en el país de destino.



## INCOTERMS UTILIZADOS PARA TRANSPORT DE CARGAS POR VIA MARITIMA

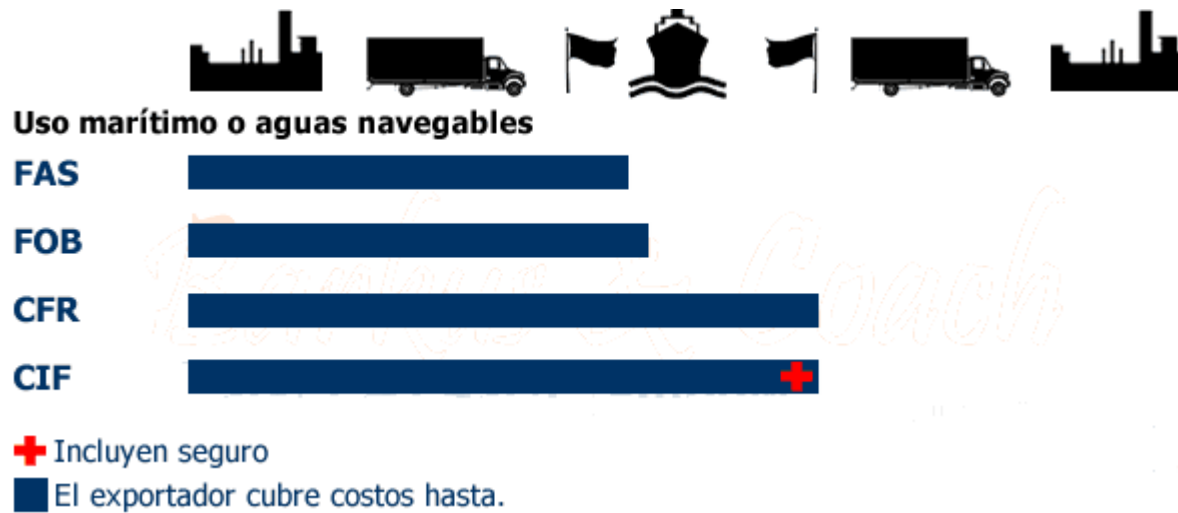



## INCOTERMNS UTILIZADOS EN EL TRANSPORTE DE CARGA AEREA / MARITIMA

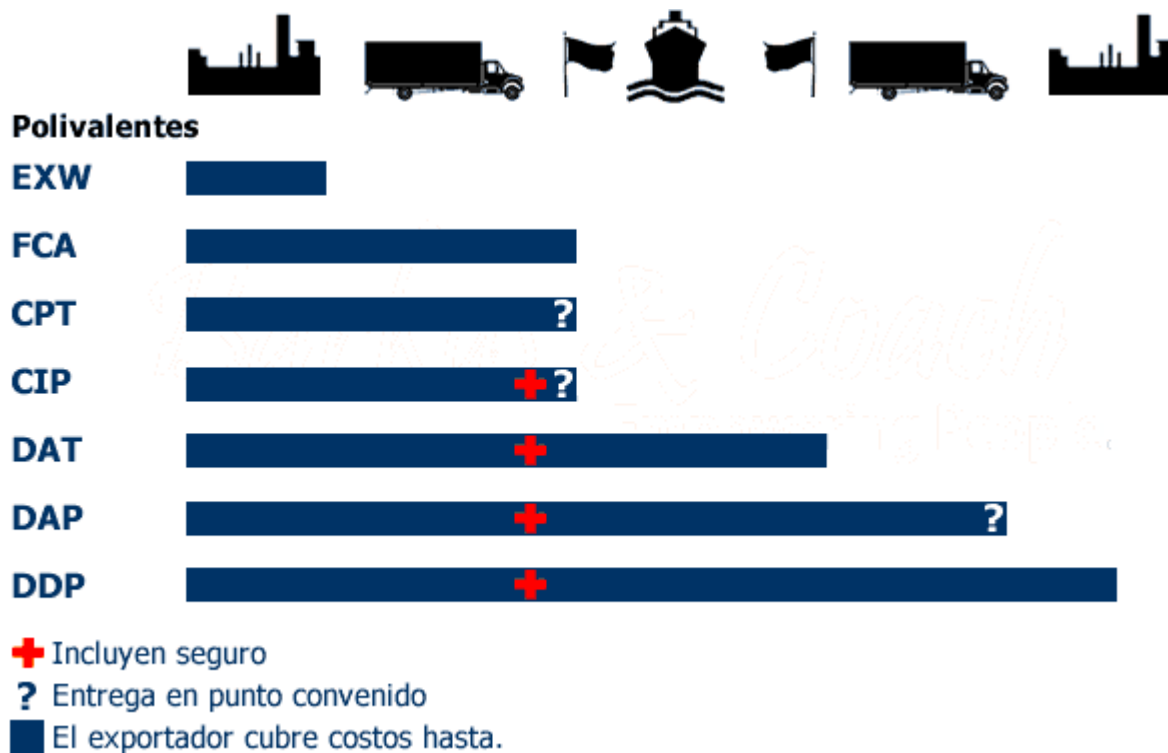





## PARTICULARIDADES

FLEXITANQUES	Independientemente de negociaciones e incoterms aplicados en la negociación, la Disposición de desechos y Flexibag es responsabilidad del CNEE. El CNEE es responsable de la entrega de CNTR en patio designado por SS Line (Limpio y vacío)
ISOTANQUES	Retorno de equipo en almacén designado. (Costos de transporte / elevador por cuenta del CNEE) Para la exportación del equipo vacío, es necesaria la recepción de documentación de importación de la carga. (DUA, factura, Planillas canceladas al seniat por impuestos y tesoro nacional, B/L y Actas de recepción con el pago de las planillas)

*Visión global  
de carga*



## C O N T A C T O S

**Gerente General :**

Felix Tovar

**Servicio al Cliente:**

Hector Morales

**Jefe de Operaciones:**

Scarlet Salas

**Dirección:** Torre CENTRUM, Piso 3 – Oficina 3-A, Boulevard de Sabana Grande o Calle Borges, Caracas - Venezuela.

**Teléfono (Master):** +58 212 .762.0551

**Fax:** +58 212 761.45.55

**[www.grupomacex.com](http://www.grupomacex.com)**

**Correos:**

**[felix.tovar@grupomacex.com](mailto:felix.tovar@grupomacex.com)**

**[hector.morales@grupomacex.com](mailto:hector.morales@grupomacex.com)**

**[scarlet.salas@grupomacex.com](mailto:scarlet.salas@grupomacex.com)**

*Conozca nuestros servicios logísticos*



**¡Gracias por su atención!**

**(PREGUNTAS & CONCLUSIONES)**